

# 花の都しずおか大商談会 2025

## 種苗・資材業者要領

### 1 開催趣旨

静岡県産花きの販路を開拓し、消費の拡大につなげるため、県内外の花き市場や小売店等を対象に、県内の鉢物・花壇苗生産者及び資材、種苗等園芸関連業者の展示商談会を開催します。

### 2 主 催

ふじのくに花の都しずおか推進協議会・花の都しずおか大商談会実行委員会

#### 【ふじのくに花の都しずおか推進協議会構成】

静岡県花卉園芸組合連合会、静岡県鉢物生産振興会、静岡県農業経営士協会花き部会、静岡県青年農業士会花き部会、静岡県花き市場連合会、花咲くしずおかフラワーネットワーク会議、静岡県花の会連合会、静岡県華道連盟、静岡県

#### 【花の都しずおか大商談会実行委員会構成】

静岡県内の鉢物・花壇苗生産者

実行 委員	■実行委員長 鈴木千佳	■副実行委員長 田村英俊・鈴木則和
	後藤主税（東部）・新舟直幸（東部）・大村豪士（東部） 服部拓哉（中遠）・加藤旬二（中遠）・堤孝弘（西部）	

### 3 開催概要

#### (1) 会場

ふじさんめっせ（富士市産業交流展示場）（住所：富士市柳島 189-8）

#### (2) 開催日時・準備・撤収スケジュール

月日	時間	内容
2月11日(火・祝)	15:30~18:00	搬入・設営
2月12日(水)	9:00	開場
	9:00~9:30	搬入・出展者ブース準備
	9:30~10:00	開会式
	<b>10:15~14:30</b>	<b>商談会</b>
	14:30~17:00	片付け・撤収

#### ※荷物の配送（搬入）

- ・配送を希望する場合は、申込時に「宅配便あり」とご回答ください。事務局から配送先のあて先等に関する連絡をいたします。
- ・急遽、配送を希望する場合は**事前に事務局に御連絡**ください。

(3) ブースの仕様 (※1出展あたり5ブースまで申込できます。)

仕様	出展料 (1出展あたり)
広さ：間口1.8m×奥行2.0m 備品：テーブル1台(幅1.8m×奥行0.6m)、社名表示、イス1脚、展示パネル1枚(幅1.2m×高1.8m) ※展示パネルはブース数に関わらず1出展1枚です。	電源使用あり 6,000円 電源使用なし 5,000円

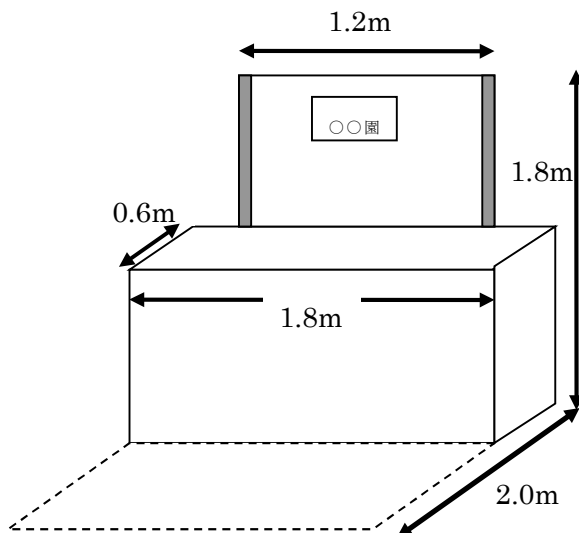

※注意事項

- ・展示内容に応じて養生を実施してください。
- ・11日は18時まで空調は入れますが、天候等により会場内の温度が10℃を下回る場合があるので、搬入については各自で判断してください。
- ・ポスター掲示等でテープを使用する際は、必ずメンディングテープを使用してください。また、床面には養生テープを使用してください。

4 出展条件

以下の条件をすべて満たし、主催者が適当と認めた方を対象とします。なお、ブースの第三者への転貸はできません。

- ・鉢物・花苗の生産や販売、振興に関する製品、技術・情報に関わる事業者であること
- ・鉢物・花苗の生産販売に有益な種苗・資材等に関する情報発信をすること
- ・本商談会の開催趣旨に沿った出展をすること

5 出展申込方法

(1) 申込期間

令和6年11月8日(金)～12月8日(日)

(2) 申込方法

花の都しずおか商談会専用ホームページからお申込みください。申込みフォームに入力いただいた後、「申込内容確認」画面で入力内容を確認して「登録する」をクリックしていただき、登録が完了した旨をお知らせする自動返信メールの受信を確認してください。

URL <https://hanashizu.com>

検索：「花 静岡 商談会」



商談会HP

### (3) 出展者の決定

令和6年12月下旬にメールで連絡します。

## 6 お支払い方法

- ・各種費用は、まとめて以下の口座に**令和7年1月31日(金)**までにお振込ください。
- ・領収書は発行しませんので、振込時に発行される伝票の保管をお願いします。
- ・振込手数料は出展者様が御負担をお願いします。
- ・振込時に会社名がわかるように入力してください。

**【振込先】 ふじのくに花の都しずおか推進協議会  
静岡銀行県庁支店 普通 0320480**

- ・共通経費の一部（ブース設置費、電気代、水道使用料、会場備品借用代）は主催者が負担します。
- ・出展者様が独自に必要なとする費用（ブースの装飾、チラシ等PR資材）は出展者様のご負担となります
- ・天候不順等により商談会が中止になったときは、出展料を全額返金します。返金方法は事務局から連絡します。

## 7 宿泊

(1) 宿泊を希望する方は、各自で手続きをお願いします。会場最寄のホテルは以下のとおりです（徒歩10分）。

■東横INN新富士駅南口 静岡県富士市柳島310-1 電話 0545-66-1045

(2) 宿泊される方は「ふじさんめっせ」臨時駐車場（無料）に駐車が可能です。ゲート内の駐車場に夜間駐車すると料金が発生しますので御注意ください。

## 8 その他

- ・商談会開催内容及び商談結果等に関するアンケートに御協力をお願いいたします。
- ・商談会の様子を撮影し、広報に活用、ホームページに掲載する可能性があります。

## 9 問い合わせ先

ふじのくに花の都しずおか推進協議会事務局（静岡県経済産業部 農業局 農芸振興課）  
〒420-8601 静岡市葵区追手町9-6 電話 054-221-2679 / FAX 054-221-1351  
電子メール [nogei@pref.shizuoka.lg.jp](mailto:nogei@pref.shizuoka.lg.jp)

# 花の都しずおか大商談会 2025 ふじさんめっせ会場開催についての注意事項

花の都しずおか大商談会 2025 のふじさんめっせ会場開催について、以下の注意点を御了承の上、出展にお申込みください。

## 1 開催の基本方針

- ・要領に実行委員会で用意すると記載しているもの以外は、基本的に出展者各自で御用意ください。  
(いす、机、パネルは出展申込内容をもとに実行委員会で用意します。)
- ・天候不順等によって、中止となる場合があります。

## 2 搬入

- ・搬入用の台車は各自御用意ください。
- ・ブース作成に係る備品は各自御用意ください。  
(テープ、ペン、ケース等貸し出しはありません)
- ・御自分のブース設営が完成したら速やかにお帰りください。

## 3 商談会開催中

- ・**昼食は各自で御用意ください。**(会場内、ふじさんめっせ共有部分の飲食は禁止、お湯や電子レンジの用意はありません)
- ・ふじさんめっせ向かいのコンビニエンスストアは移転したため、利用できません。

## 4 搬出

- ・ダストボックスの用意はありません。ゴミは全て各自で必ずお持ち帰りください。
- ・会場備品が汚れた場合は、必ず清掃してからお返してください。
- ・御自分の撤去が完了したら速やかにお帰りください。