

花の都しずおか大商談会 2025

ふじさんめっせ会場開催/ウェブカタログ **生産者出展要領**

1 開催趣旨

静岡県産花きの販路を開拓し、消費の拡大につなげるため、県内外の花き市場や小売店等を対象に、県内の鉢物・花壇苗生産者及び資材、種苗等園芸関連業者の展示商談会を開催します。

2 主催

ふじのくに花の都しずおか推進協議会・花の都しずおか大商談会実行委員会

【ふじのくに花の都しずおか推進協議会構成】

静岡県花卉園芸組合連合会、静岡県鉢物生産振興会、静岡県農業経営士協会花き部会、静岡県青年農業士会花き部会、静岡県花き市場連合会、花咲くしずおかフラワーネットワーク会議、静岡県花の会連合会、静岡県華道連盟、静岡県

【花の都しずおか大商談会実行委員会構成】

静岡県内の鉢物・花壇苗生産者

実行委員	■実行委員長 鈴木千佳	■副実行委員長 田村英俊・鈴木則和
	後藤主税（東部）・新舟直幸（東部）・大村豪士（東部） 服部拓哉（中遠）・加藤旬二（中遠）・堤孝弘（西部）	

3 開催概要

(1) 商談会（対面式）

① 会場

ふじさんめっせ（富士市産業交流展示場）（住所：富士市柳島 189-8）

② 準備・商談会開催・撤収スケジュール

月日	時間	内容
2月11日（火・祝）	15：30～18：00	搬入・設営
2月12日（水）	9：00～9：30	出展者ブース準備（搬入はできません）
	9：30～10：00	開会式
	10：15～14：30	商談会
	14：30～17：00	片付け・撤収

③ ブースの仕様 (※ 1 出展あたり 5 ブースまで申込できます。)

ブースの種類	仕様	出展料 (1 出展あたり)
基本ブース	広さ：間口 1.8m×奥行 2.0m 備品：なし 展示パネルはついていません。必要な場合は、出展申込時に合わせて申し込んでください (無料) ※展示パネルはブース数に関わらず 1 出展 1 枚です。	2, 000 円
テーブル付 ブース	広さ：間口 1.8m×奥行 2.0m 備品：テーブル 1 台 (幅 1.8m×奥行 0.6m)、社名表示、イス 1 脚、展示パネル 1 枚 (幅 1.2m×高 1.8m) ※展示パネルはブース数に関わらず 1 出展 1 枚です。	5, 000 円
団体出展 ブース	出展申込時に、基本ブース又はテーブル付きブースを選択してください。	10, 000 円

【基本ブース】

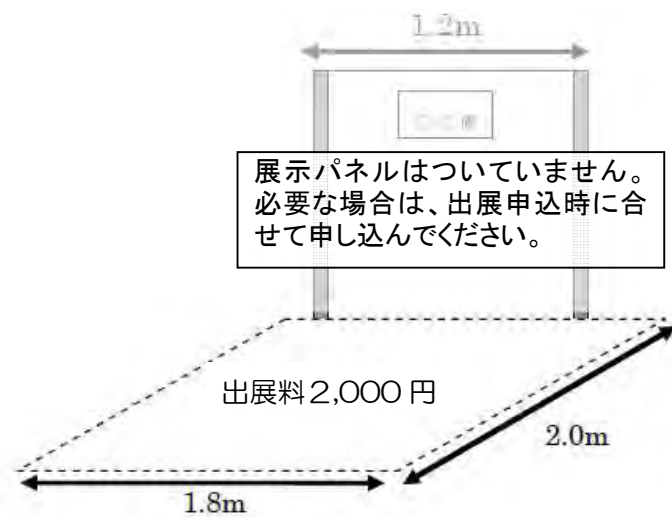

【テーブル付ブース】

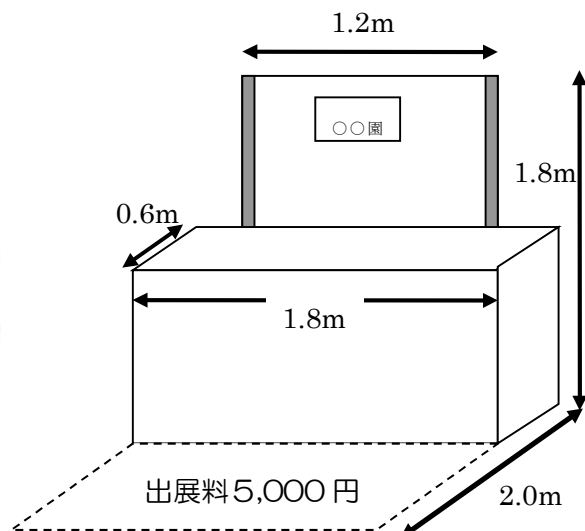

④ 注意事項

- ・ 展示内容に応じて養生を実施してください。
- ・ 11 日は 18 時まで空調は入れますが、天候等により会場内の温度が 10℃を下回る場合があるので、搬入については各自で判断してください。
- ・ ポスター掲示等でテープを使用する際は、必ずメンディングテープを使用してください。また、床面には養生テープを使用してください。

(2) ウェブカタログ

専用ホームページに各生産者の年間生產品目を紹介する個人ページを開設します。個人ページは事前に各出展者が入力し、事前登録した全国の市場担当者や花き関係バイヤーが閲覧します。商品について個別にPRしていただけます。

公開内容	
○ 屋号	○ 取扱商品のカテゴリー
○ 担当者名	○ 取扱市場
○ 商品画像	○ 価格（上代）
○ 商品情報（名称、サイズ、入り数、出荷予定数、出荷時期、コメント）	

(3) 出展条件

- ① 出展条件（以下の条件を全て満たす者）
 - ・ 静岡県内の鉢物、花壇苗生産者であること
 - ・ 本商談会の開催趣旨に沿った出展をすること（パネルや育成中の商品の展示可）
 - ・ 商談会出展及びウェブカタログの公開ができること
 - ・ 商談会実施中ブースでの対応ができること
 - ・ 出展申込及びウェブカタログの個人ページの入力等が自分でできること
- ② 募集出展数 50 出展

(4) 出展料のお支払い方法・キャンセル料

- ・ 各種費用は、まとめて以下の口座に令和6年12月17日(火)までにお振込ください。
- ・ 領収書は発行しませんので、振込時に発行される伝票の保管をお願いします。
- ・ 振込手数料は出展者様が御負担をお願いします。
- ・ 振込時に申込者名が分かるように入力してください。

【振込先】 ふじのくに花の都しずおか推進協議会
静岡銀行県庁支店 普通 0320480

- ・ 出展料をお支払いいただけない場合、会場での出展ができません。ウェブカタログの個人ページは削除します。
- ・ 商談会が中止となった場合も出展料がかかります。
- ・ 一度お支払いいただいた出展料は返金できませんので御注意願います。

4 出展申込

本商談会参加とウェブカタログ掲載はセットです。どちらか一方の参加はできません。

(1) 申込期間

令和6年11月8日(金)～11月14日(木)

(2) 申込方法

花の都しずおか商談会専用ホームページからお申込みください。申込みフォームに入力いただいた後、「申込内容確認」画面で入力内容を確認して「登録する」をクリックしていただき、登録が完了した旨をお知らせする自動返信メールの受信を確認してください。

URL <https://hanashizu.com>

検索：「花 静岡 商談会」



QR コード

5 出展申込以後のながれ

項目	時期	内容
出展申込	令和6年11月8日(金)～ 令和6年11月14日(木)	出展者がHP上で入力
出展者の決定・ 請求書郵送	令和6年11月25日(月)ころ	実行委員会から出展者に文書で通知
出展料の支払い締切日	令和6年12月17日(火)	銀行振込
ウェブカタログ 個人ページ編集用ID・ パスワードの送付	令和6年12月20日(金)	HP管理会社から出展者にメールで連絡
ウェブカタログ 個人ページの作成	令和6年12月20日(金)～ 令和7年3月28日(金)	出展者がHP上で入力
ウェブカタログの公開 (事前登録者のみが閲覧)	令和7年1月31日(金)～ 令和7年5月末予定	全国市場・バイヤーが閲覧
商談会(対面式)	令和7年2月11日(火)準備 12日(水)	会場：ふじさんめっせ
アンケート、回答	令和7年3月	実行委員会から出展者に連絡、回答を提出

6 宿泊

(1) 宿泊を希望する方は、各自で手続きをお願いします。会場最寄のホテルは以下のとおりです(徒歩10分)。

■東横INN新富士駅南口 静岡県富士市柳島310-1 電話 0545-66-1045

(2) 宿泊される方は「ふじさんめっせ」臨時駐車場(無料)に駐車が可能です。ゲート内の駐車場に夜間駐車すると料金が発生しますので御注意ください。

7 その他

- ・商談会開催内容及び商談結果等に関するアンケートに御協力をお願いいたします。
- ・商談会の様子を撮影し、広報に活用、ホームページに掲載する可能性があります。

8 問い合わせ先

ふじのくに花の都しずおか推進協議会事務局（静岡県経済産業部 農業局 農芸振興課）
〒420-8601 静岡市葵区追手町 9-6 電話 054-221-2679 / FAX 054-221-1351
電子メール nogei@pref.shizuoka.lg.jp

9 注意事項

- ・本サイトへの掲載に起因した一切の行為および結果は、生産者及び団体を含む利害関係者の自己責任および自己負担とするとともに、これに起因し他者が損害を被った場合には、当事者間で他者の損害等に対する責任を負い、その対応を行うものとします。
- ・静岡県は、本サイトの掲載内容について、その安全性、正確性、適用性、有効性等に関し、いかなる責任を負うものではなく、これに起因した掲載企業を含む利害関係者の損害に対し、いかなる責任や損害賠償義務等を負うものではありません。

花の都しずおか大商談会 2025 ふじさんめっせ会場開催についての注意事項

花の都しずおか大商談会 2025 のふじさんめっせ会場開催について、以下の注意点を御了承の上、出展にお申込みください。

1 開催の基本方針

- ・要領に実行委員会で用意すると記載しているもの以外は、基本的に出展者各自で御用意ください。※テーブル用ビニールクロスは各自で御用意ください。
(イス、テーブル、パネルは出展申込内容をもとに実行委員会で用意します。)
- ・天候不順等によって、中止となる場合があります。

2 搬入

- ・搬入用の台車は各自御用意ください。
- ・ブース作成に係る備品は各自御用意ください。
(テープ、ペン、ケース等貸し出しはありません)
- ・御自分のブース設営が完成したら速やかにお帰りください。

3 商談会開催中

- ・**屋食は各自で御用意ください。**(会場内、ふじさんめっせ共有部分の飲食は禁止、お湯や電子レンジの用意はありません)
- ・ふじさんめっせ向かいのコンビニエンスストアは移転したため、利用できません。

4 搬出

- ・ダストボックスの用意はありません。ゴミは全て各自で必ずお持ち帰りください。
- ・会場備品が汚れた場合は、必ず清掃してからお返してください。
- ・御自分の撤去が完了したら速やかにお帰りください。